

VI. INSTALACION

Use las ranuras en la cubierta de atrás para montar con clavos o tornillos sobre cualquier edificio, pared, o poste de madera. Apunte la bocina hacia el área que desea afectar. Si se instala afuera, ponga el aparato cuando menos un metro (3 pies) del suelo para máxima cobertura.

VII. RESOLUCION DE PROBLEMAS

A. Averigüe que este el interruptor no esté en la posición "OFF". (o sea que esté en "CONT AC Only" o "MS AC" o "Battery"). Si está usando baterías asegúrese que estén funcionando. Si está usando la configuración "Continuous AC Only", averigüe que el enchufe esté funcionando. Si está usando la configuración "MS AC or Battery", entonces espere actividad solamente cuando haya movimiento.

B. Lea de nuevo la sección de "Programa de Control de Animales Pestíferos" (arriba, Sección III). Revise si no hay algunos incentivos inusuales para los animales y elimínelos.

C. Revise las configuraciones de los controles y asegure que ha seleccionado la cobertura adecuada para el animal.

D. Si una configuración específica causa piar o chirriar, de le vuelta al control ligeramente hasta que deje de hacer ruido.

E. No es fuera de lo común de oír piar cuando el sensor de movimiento se activa y el sonido de alta-frecuencia se prende y se apaga.

VIII. PRECAUCIONES

Aunque la potencia máxima de YardGard es de 25 kHz y trasciende la audición humana, (cuyo promedio es, máximo, de aproximadamente 16 kHz), la intensidad es de suficiente fuerza de poder presentar una posibilidad de dañar la audición si se expone directamente por un periodo de tiempo prolongado a una distancia de menos de 3 metros (10 pies). Este aparato definitivamente no debe de colocarse en un área cerca donde alguien estará presente por un largo periodo de tiempo. Por lo regular, este tipo de aparato se coloca afuera y se apunta evitando la dirección de un hogar o habitación, o a dentro en un lugar como un sótano que rara vez se usa y así no presenta algún problema.

Sugerimos que cuando esté sentado o trabajando dentro del área de operación del aparato que lo apague ya que la presencia de humanos normalmente actúa como un disuasorio para los animales pestíferos.

Como con cualquier aparato eléctrico, no lo coloque en o cerca del agua, y no lo coloque mientras esté usted en o alrededor de agua.

La intención del aparato es para uso solamente en su propiedad. Algunas personas con buena audición de alta frecuencia podrán oír el aparato cuando funciona en sus frecuencias más bajas. Si esto ocurre, seleccione una frecuencia más alta.

Yard Gard está destinada a ser utilizada en su propiedad únicamente. No apunte este aparato hacia yardas vecinas o áreas públicas, o animales en jaulas o sujetos con correa.

RESISTENCIA A LOS ELEMENTOS - POR FAVOR LEA

Como con cualquier dispositivo eléctrico, no coloque la unidad en o cerca del agua y no la ensamble mientras esté parado en o rodeado de agua. Yard Gard está diseñada para usarse afuera, pero ninguna bocina puede ser completamente a prueba de agua. Los agujeros en la bocina que son necesarios para que el sonido salga de la unidad también crean pequeñas vulnerabilidades por donde el agua puede entrar en condiciones de clima extremo. Si entran grandes cantidades de agua a la unidad esta puede dejar de funcionar.

Para proteger su unidad de daños:

1. No apunte la bocina hacia arriba, esto provocará que el agua entre a la unidad cada vez que llueva o nieve. Apunte la bocina hacia el exterior paralela al suelo.
2. No permita que la nieve se acumule alrededor de la unidad.
3. Si se ha pronosticado clima severo y la unidad está colocada en una ubicación expuesta, llévela adentro o protéjela con una bolsa de plástico de uso rudo.

Si su unidad se moja:

En la mayoría de los casos, si los anillos adentro de las bocinas se mojan el sonido cambiará ligeramente hasta que la unidad se pueda secar. Si este cambio en el sonido ocurre después de una lluvia, recomendamos llevar la unidad a un área seca y colocarla con la bocina hacia abajo sobre una toalla para que se escurra y seque, dejando que se seque por completo durante 2-3 días antes de volverla a montar.

IX. GARANTIA DEL FABRICANTE

El YardGard está garantizado contra todo defecto de material y obra de mano por un periodo de seis meses de la fecha de envío. A discreción de Bird-X, Inc., se reemplazará o reparará el aparato defectivo. Es necesario tener autorización previa y un número de autorización de devolución (en inglés, "returned goods authorization o RGA") por parte de Bird-X, Inc.

SOLAMENTE HABRA UNA DEVOLUCION CON AUTORIZACION DE NUESTRA OFICINA EN CHICAGO.

X. SINERGIA Y OTROS PRODUCTOS

Para mayor efectividad, Bird-X siempre recomienda que se use YardGard con un u otros productos. La combinación de diferentes tipos de métodos de control han sido comprobado que maximiza la efectividad de los programas de control de animales pestíferos.

Visite nuestro sitio para más información sobre productos complementarios: www.bird-x.com

Copyright 2014 por Bird-X, Inc. Todos los derechos reservados.

INSTRUCTION MANUAL: YARDGARD

I. INTRODUCTION

Bird-X, Inc. has been recognized worldwide as the bird and pest control experts for more than 50 years. Bird-X specialists are able to analyze problems and make recommendations based on each customer's specific situation and needs.

II. WHY CONTROL PESTS?

- Droppings are unsightly, unhealthy, and potentially fatal.
- Droppings cost money and time. "Cleaning up" represents costs unrecoverable by revenues.
- Pests are destructive and deface property.
- USDA, OSHA, health boards and other organizations can cite, fine or shut down companies for pest mess problems.

III. PEST MANAGEMENT PROGRAM

A. Survey the pests and their entry, exit and feeding habits.

B. Inspect your property. Discover what the pests find attractive about your area, and if the same conditions prevail in neighboring properties.

C. Remove inducements. Clean the area of all evidence of pests and the residual scent. Because pests and their droppings can cause many diseases, use extreme caution when removing them. Do not breathe or come into direct contact with them. If you have questions about how to do this safely, consult an expert. Remove food spillage, garbage, nesting material and other appealing items.

D. Maintain a clean and changing environment. For maximum effectiveness, periodically repeat C) above and relocate or reposition the unit, vary the output, or turn it off for a short time.

E. Install early. It is always best to install the YardGard before "pest season" begins, as it is easier to discourage them than to rout them out once they have already established a pattern.

F. Use products synergistically. Two or more different kinds of devices (YardGard plus netting and/or a taste or smell aversion) will produce a synergistic effect --i.e., in combination, the products will yield much greater effectiveness than the YardGard alone. Contact Bird-X, Inc. for information on "companion" products.

G. Consider alternate locations. Make educated guesses as to where the pests will go when they leave their current infestation area, and consider purchasing units to cover these areas as well.

IV. UNIT OVERVIEW

This adjustable-frequency, dual-operation, weatherproof unit deters cats, dogs, deer, armadillos, rodents, bats, insects and raccoons. An infrared motion sensor is built in.

V. UNIT SET-UP

Gently pull off the back cover. Set the operation switch (upper right) to OFF.

Turn the frequency dial (upper left) to the desired pest.

On the operation switch, choose "MS AC or Battery" for the unit to operate briefly each time the motion sensor is tripped (works with both an AC adapter and batteries), or choose "CONT. AC Only" for the unit to operate continuously (works with an AC adapter only).

Turn "Sensitivity" dial to adjust motion sensor sensitivity.

AC Adapter Plug one end into the port underneath the operation switch and the other into any standard outlet. (If using outside, protect the outlet from weather). Run the cord through the notch on the bottom of the unit. Snap the cover back into place.

Batteries Install four "C" batteries as shown on the unit. Snap the cover back into place.

Expect coverage up to 4000 square feet in a generally oval pattern approximately 80 feet out in front of the unit, 50 feet wide. The speaker projects sound on a horizontal plane in one direction. The lower the sound frequency (clockwise), the greatest coverage. In dense foliage and/or large acreage, multiple units may be necessary.

VI. INSTALLATION

Use the keyhole slots on the back to mount it on any building, wall or wooden post with nails or screws.

Point the speaker at the area you want covered. If installing outdoors, place the unit at least 3 ft above the ground for optimum range.

SUCCESSFUL LONG-TERM BEHAVIOR MODIFICATION

YardGard success takes time to build. Pest habits may take several days or weeks to break. Follow all suggestions for maximum efficacy.

"Instant" tests on pets do not replicate natural conditions and give no indication of the unit's success with wild or visiting domesticated pests.

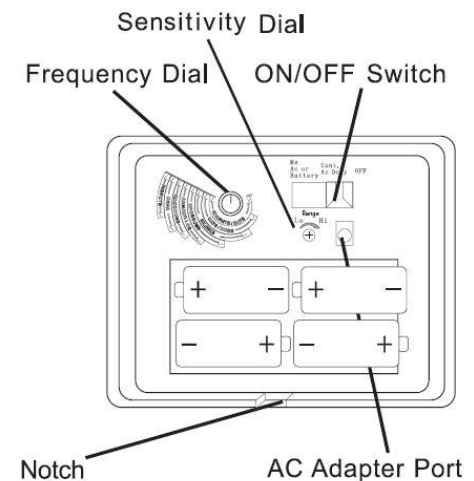

VII. TROUBLESHOOTING

A. Check that the power switch of the unit is not OFF (in other words, either CONT AC Only or MS AC or Battery). If using batteries, check that they are good. If using the Continuous AC Only power setting, check that the outlet is good. If using the MS AC or Battery setting, only expect activation if there is motion.

B. Reread the Pest Management Program section above. Check for and remove unusual incentives.

C. Check the dial settings and ensure you have selected a range appropriate to the pest.

D. If a specific dial setting causes a squeaking or scratching sound, rotate the dial slightly until the sound stops.

E. It is not unusual to hear a “chirping” noise when the motion sensor is tripped and the high frequency sound turns on and off.

VIII. PRECAUTIONS

Even though the top range of the YardGard, 25 kHz, is above human hearing range (which averages, at top level, about 16 kHz), the intensity is great enough to present a chance of damage to the ear if it is directly exposed for an extended period of time at a distance of less than 10 feet. These units should definitely not be located at or near a place where someone will be located for a long time. Normally, this type of unit is located outside pointing away from a house or structure, or indoors in a rarely occupied attic or basement, and thus presents no problem when located in this manner.

We suggest that when you are sitting or working within range of the unit, you turn it off, as human presence will normally deter the pests. Some people with good high frequency hearing will be able to hear the unit at its lower frequencies. If this occurs, select a higher frequency.

Do not aim the product into neighboring yards or public areas, or at caged or leashed animals.

Yard Gard is intended for use on your own property only.

WEATHER RESISTANCE – PLEASE READ

As with any electrical device, do not place the unit in or near water and do not mount it while standing in or surrounded by water. Yard Gard is designed for use outside, but no speaker can be fully waterproof. The holes in the speaker that are necessary for sound to escape the unit also create small vulnerabilities for water to get inside in extreme weather conditions. Large amounts of water getting into the unit may cause it to stop functioning.

To protect your unit from damage:

1. Do not point the speaker upwards, as this will cause water to enter the unit every time it rains or snows. Face the speaker outwards parallel to the ground.
2. Do not allow snow to accumulate around the unit
3. If severe weather is forecast and the unit is deployed in an exposed location, bring it in or protect it with a heavy-duty plastic bag.

If your unit gets wet:

In most cases, if the rings inside of the speakers get wet the sound will change slightly until the unit has a chance to dry out. If this change in the sound does occur after rain, we recommend bringing the unit into a dry area and placing it speaker-down on a towel to drain and air-dry, allowing it 2-3 days to completely dry before re-mounting it.

IX. MANUFACTURER’S WARRANTY

The YardGard is warranted against defects in materials and workmanship for a period of six months from the shipping date. At the option of Bird-X, Inc., we will either replace or repair the defective unit. Prior authorization and a returned goods authorization (RGA) number will be necessary from Bird-X, Inc.

RETURNS ARE ACCEPTED ONLY WITH AUTHORIZATION FROM OUR CHICAGO OFFICE.

X. SYNERGY AND OTHER PRODUCTS

For best results, Bird-X, Inc. always recommends that the YardGard be used in conjunction with one or more other products. The combination of different types of control methods has proven to maximize the effectiveness of pest animal control programs.

Visit www.bird-x.com for more information on companion products.

Copyright 2014 by Bird-X, Inc. All rights reserved.



Chicago, IL USA

www.bird-x.com

MANUAL de INSTRUCCIONES: YARDGARD

I. PRESENTACIÓN

Bird-X, Inc. ha sido reconocido mundialmente como los expertos en control de aves y animales pestíferos desde 1964.

II. ¿POR QUÉ CONTROLAR A LOS ANIMALES PESTIFEROS?

- Los excrementos de animales son desagradables, insalubres, y potencialmente fatales.
- Los excrementos de animales cuestan dinero y tiempo. “Tener que limpiar” representa una pérdida de ingresos no-recuperables.
- Los animales pestíferos son destructivos y daña su propiedad.
- La USDA, OSHA, Sanidad u otras organizaciones pueden citar, multar o clausurar negocios por tener problemas de animales pestíferos.

III. PROGRAMA DE CONTROL DE ANIMALES PESTIFEROS

A. Investigue los animales pestíferos y sus hábitos de entrada, salida y alimentación.

B. Inspeccione su propiedad. Descubra qué es lo que atrae a los animales a su propiedad, y si las mismas condiciones existen en propiedades cercanas.

C. Elimine desperdicios de comida, basura, material para hacer nidos, u otras cosas atractivas para los animales. Limpie el área de toda evidencia de los animales pestíferos y cualquier olor restante. Porque los animales y su excremento pueden causar una variedad de enfermedades, use cuidado cuando las esté eliminando. No las aspire o toque directamente con estos excrementos. Si tiene alguna pregunta de como hacer esto sin correr algún riesgo, consulte un experto.

D. Mantenga un ambiente limpio y constantemente cambiando. Para mayor eficacia, de vez en cuando repita C) arriba y coloque el aparato en un nuevo lugar, varíe la potencia o apague el aparato por un breve periodo.

E. Instale con tiempo. Es mejor que instale YardGard antes de que empiece la temporada de animales pestíferos ya que así será más fácil desanimar a los animales que sacarlos una vez que hayan establecido un patrón.

F. Use los productos sinérgicamente; es decir, en combinación con otros productos. Dos o más diferentes tipos de productos (YardGard más trampas y/o un producto que produce aversión por gusto o olfato) van a producir un efecto sinérgico, es decir, en combinación, y los productos serán mas eficaces que usando solamente YardGard. Comuníquese con Bird-X, Inc. para más información sobre productos complementarios.

G. Considere áreas alternativas. Use su criterio hacia dónde los animales pestíferos se irán cuando salgan de la área de infestación y considere la compra de aparatos que cubrirán estas áreas también.

IV. INFORMACION GENERAL DEL APARATO

Este aparato con control de frecuencia, de doble-operación, resistente a la intemperie, desaloja venados, armadillos, roedores, gatos, perros, murciélagos y mapaches. Tiene integrado un sensor infrarrojo de movimiento.

V. COMO CONFIGURAR EL APARATO

Quite la tapadera de atrás con cuidado. Ponga el interruptor en “OFF”. Ajuste el control de frecuencia adecuada al animal pestífero. Escoja en el conmutador “MS AC or Battery” para que el aparato trabaje brevemente cada vez que se active el sensor de movimiento (trabaja con ambos adaptador de CA y baterías) o escoja “CONT. AC Only” para que trabaje el aparato continua-mente (funciona solamente con el adaptador de CA). Ajuste el control de la “Sensibilidad” (“Sensitivity”) para controlar el sensor de movimiento.

Adaptador CA: Enchufe un extremo en el puerto abajo del conmutador de operación (“ON/OFF Switch”) y el otro en cualquier enchufe regular. (Si se está usando afuera, proteja el enchufe de la intemperie). Pase la cuerda por la ranura al fondo del aparato. Coloque la tapadera en su lugar.

Baterías: Instale cuatro pilas de tipo "C" como se muestra en el aparato. Coloque la tapadera en su lugar. Anticipe una cobertura de 370 metros cuadrados (4000 pies cuadrados) en un patrón ovalado de aproximadamente 24 metros (80 pies) en frente del aparato, 15 metro (50 pies) de ancho. La bocina proyecta sonido en un plano horizontal en una sola dirección. Entre más baja la frecuencia del sonido (vuelta a la izquierda) más amplia la cobertura. En follaje pesado y/o un terreno grande, quizás se necesitarán varios aparatos.

ÉXITO DE MODIFICACIÓN DE CONDUCTA A LARGO PLAZO

El éxito de YardGard toma tiempo. Los hábitos de los animales pestíferos pueden tomar algunos días o semanas para que cambien. Para máxima eficacia, siga todas las sugerencias presentadas.

Pruebas "instantáneas" con mascotas no reproducen las condiciones naturales y no dan indicación del éxito del aparato con animales pestíferos.

