



Installation Instructions

CAT. NO.	ACCESSORY	ELECTRICAL RATING	REMARKS
T	Single Pole Internal Thermostat; Temp Range: 40°F - 95°F	25A; 120-277 VAC Res. 720 Pilot Duty	-
24R	Control Relay; 24 VAC Holding Coil	Inductive Amps: 7.0 @ 120 - 277 VAC. Resistive Amps: 25 @ 120 - 277 VAC.	Time Delay: 45 - 60 sec.; to close when energized.
R12	Control Relay; 120 VAC Holding Coil	Inductive Amps: 7.0 @ 120 - 277 VAC. Resistive Amps: 25 @ 120 - 277 VAC.	Time Delay: 45 - 60 sec.; to close when energized.
DS	Supply Power Disconnect Switch	30A (MAX Load 24A) 208 - 600 VAC, 3 Pole, 10	-
TR4	Transformer and Relay	Transformer: 208/240 VAC primary; 24 VAC secondary. - Relay: 24 VAC Holding Coil	Time Delay: 45 - 60 sec.; to close when energized.
TR7	Transformer and Relay	Transformer: 277 VAC primary; 24 VAC secondary. - Relay: 24 VAC Holding Coil	Time Delay: 45 - 60 sec.; to close when energized.

WARNING

THIS INSTRUCTION SHEET CONTAINS VITAL INFORMATION FOR THE PROPER INSTALLATION, USE AND EFFICIENT OPERATION OF THE HEATER. CAREFULLY READ THE MANUAL BEFORE INSTALLATION, OPERATION, OR CLEANING OF THE HEATER. FAILURE TO ADHERE TO THE INSTRUCTIONS COULD RESULT IN FIRE, ELECTRIC SHOCK, DEATH, SERIOUS PERSONAL INJURY OR PROPERTY DAMAGE.

WARNING

MAKE SURE ALL POWER IS DISCONNECTED AT SUPPLY BEFORE INSTALLING.

INSTALLATION OF POWER DISCONNECT SWITCH (DS)

Surface Mount and Recessed Mount Except T-Bar Mounting:

1. Install disconnect switch in the surface mounting plate or recess box as shown in the heater installation instructions and Figure 1 with the terminals marked L1, L2 and L3 toward the knockout.
2. Remove and discard the wire from the terminal marked T3 on the disconnect switch if the power supply is single phase.
3. Install field wiring to the disconnect switch terminals marked L1 and L2 (and L3 for three phase).
4. Install heater as shown in the heater installation instructions.
5. Remove wiring cover from front of heater and wire T1 and T2

(and T3 for three phase) from the disconnect switch to the power block on the heater. (See Wiring Diagram, Figure 3).

6. Turn disconnect switch clockwise to energize circuit.

T-Bar Mounting:

1. Install disconnect switch in the recess box as shown in the heater installation instructions and Figure 1 with the terminals marked L1, L2, and L3 toward the knockout.
2. Remove and discard the wire from the terminal marked T3 on the disconnect switch if the power supply is single phase.

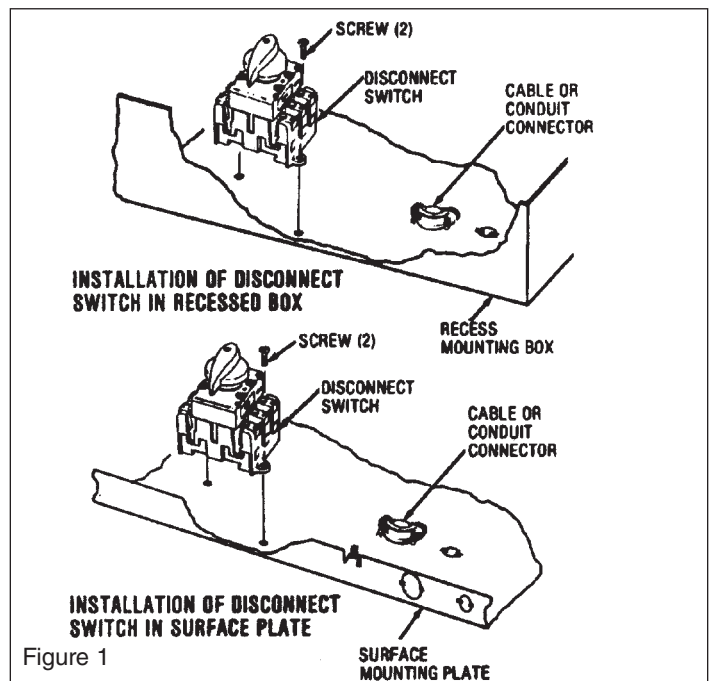

Figure 1

SAVE THESE INSTRUCTIONS

- Remove wiring cover from front of heater and wire T1 and T2 (and T3 for three phase) from the disconnect switch to the power block on the heater. See Wiring Diagram, Figure 3.
- Install heater as shown in the heater installation instructions.
- Install field wiring to the disconnect switch terminals marked L1 and L2 (and L3 for three phase).
- Turn disconnect switch clockwise to energize circuit.

INSTALLATION OF CONTROL RELAY (24R OR R12)

- Install the Control Relay as shown in Figure 4.

NOTE: Be sure that the tab on the control relay plate is securely engaged in the large hole in the mounting bracket.

- To wire the relay, refer to the wiring diagram, Figure 5, and proceed as follows:

- Wire the internal control circuit by connecting the heater WHITE wires to the terminals at the top of the relay.

NOTE: The control relay requires externally supplied voltage to operate: 24 VAC 24R and 120 VAC for R12.

- Wire the external control circuit by connecting two field control wires (of proper voltage) to the two RED wires from the relay base, using two wire nuts (provided).

- For night setback operation, refer to wiring diagram, Figure 6.
- NOTE:** The control relay must be energized for day operation.



CAUTION

TO AVOID POSSIBLE ELECTRICAL SHOCK, BE SURE ELECTRICITY IS TURNED OFF AT MAIN SWITCH BEFORE WIRING. ALL WIRING MUST BE IN ACCORDANCE WITH THE NATIONAL ELECTRICAL CODE REQUIREMENTS. ALL CONTROL WIRING MUST BE NEC CLASS 1 RATED 90° MIN.

INSTALLATION OF INTERNAL THERMOSTAT (T)

- Install the Internal Thermostat in the heater as shown in Figure 2.
- Connect heater white wires to "L2" and "cycle" terminals on the thermostat as shown in the wiring diagram, Figure 3.

NOTE: Push connectors securely onto the terminals to assure proper connection.

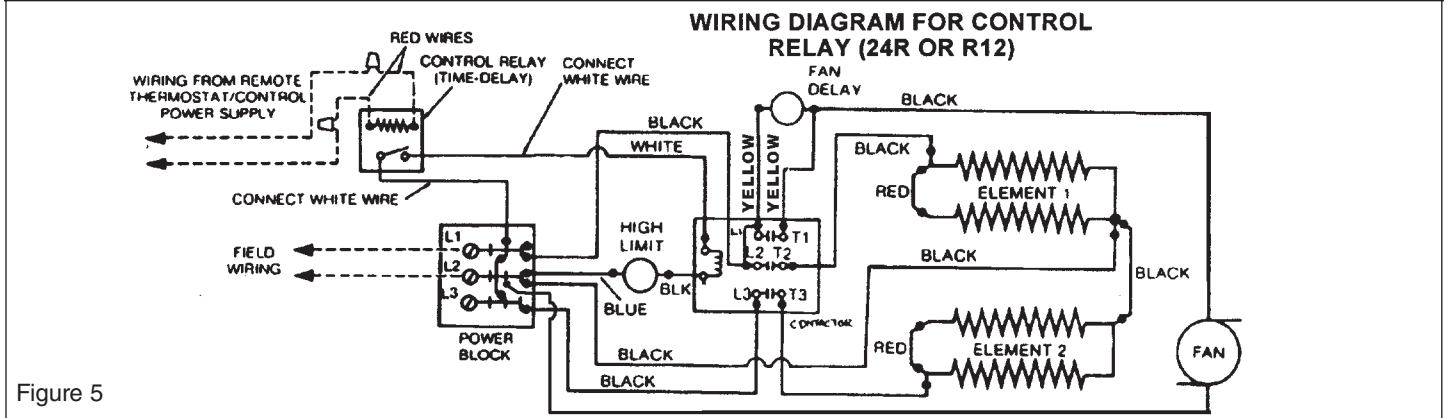
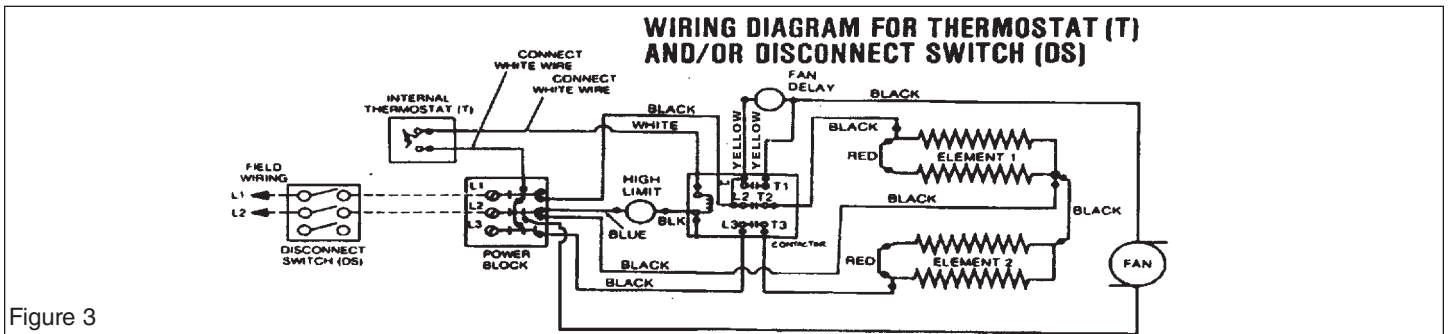
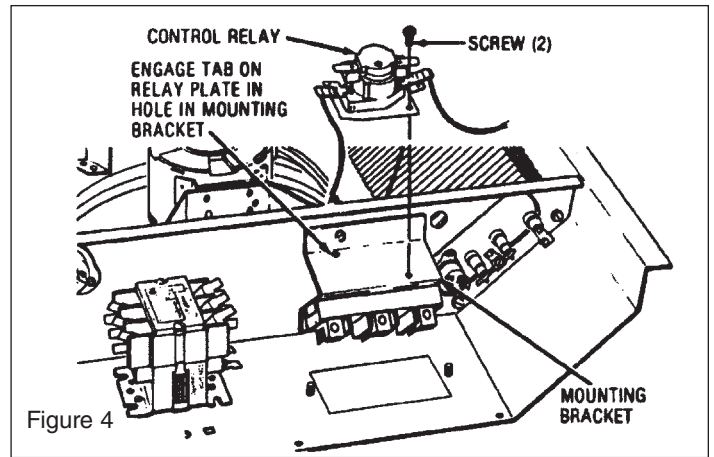
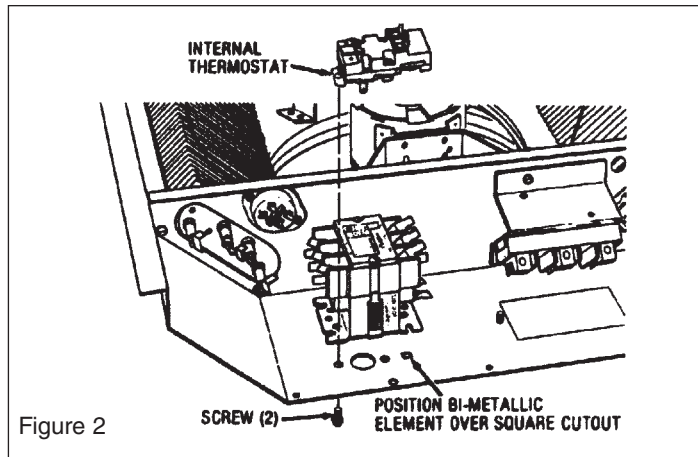

INSTALLATION OF TRANSFORMER AND RELAY (TR4 OR TR7)

1. Install the Transformer and Relay as shown in Figure 7.

NOTE: Be sure that the tab on the relay plate is securely engaged in the large hole in the mounting bracket.

2. To wire the transformer and relay, refer to the wiring diagram, Figure 8, and proceed as follows:

- Connect the heater WHITE wires to the terminals at the top of the relay.
- Connect the BLUE transformer wire to one of the RED wires from the relay base using a wire nut (provided).
- Connect the other RED wire from the relay base and the YELLOW transformer wire to the remote low voltage thermostat (by others) wires.

- Connect the Black wire (primary) from the transformer to power block L1 terminal.
- (For TR4 only) - Connect the RED wire (208V) or the ORANGE wire (240V) from the transformer to terminal L2 of the power block. Clip off and tape the end of the unused transformer wire.
- (For TR7 only) - Connect the BROWN wire (277V) from the transformer to terminal L2 of the power block.

3. For night setback operation, refer to wiring diagram, Figure 9.

NOTE: The control relay must be energized for day operation.

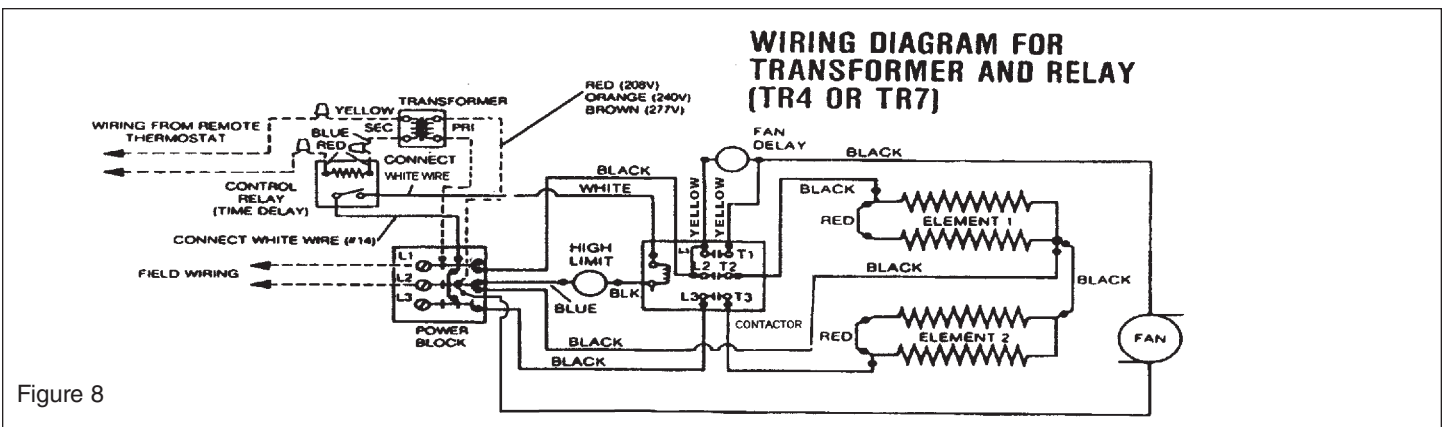
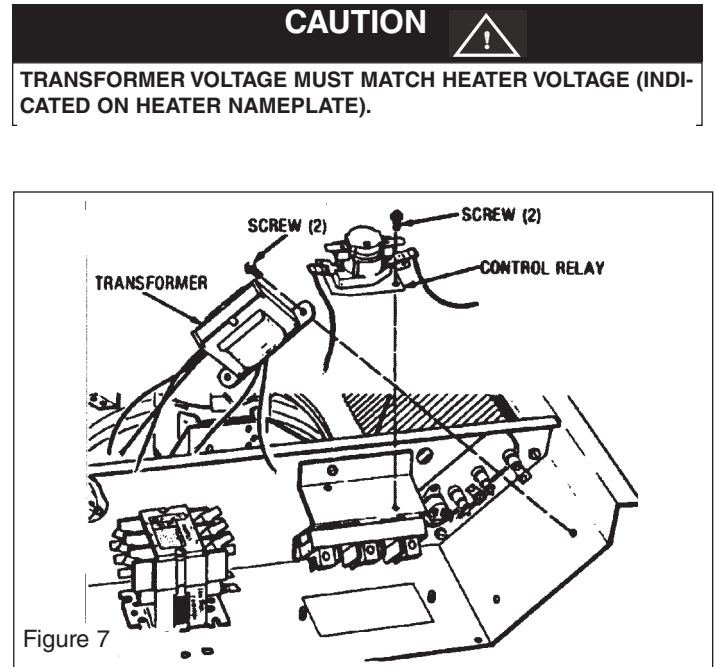
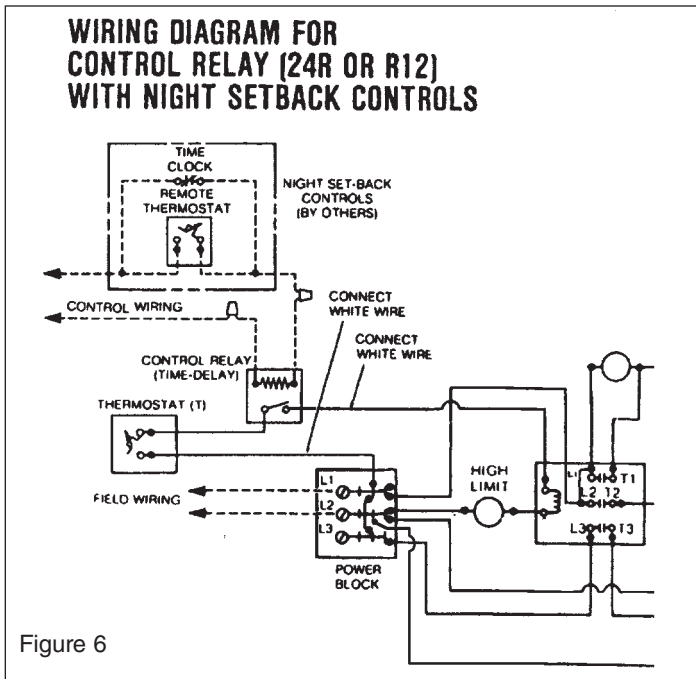

CAUTION 
TRANSFORMER VOLTAGE MUST MATCH HEATER VOLTAGE (INDICATED ON HEATER NAMEPLATE).

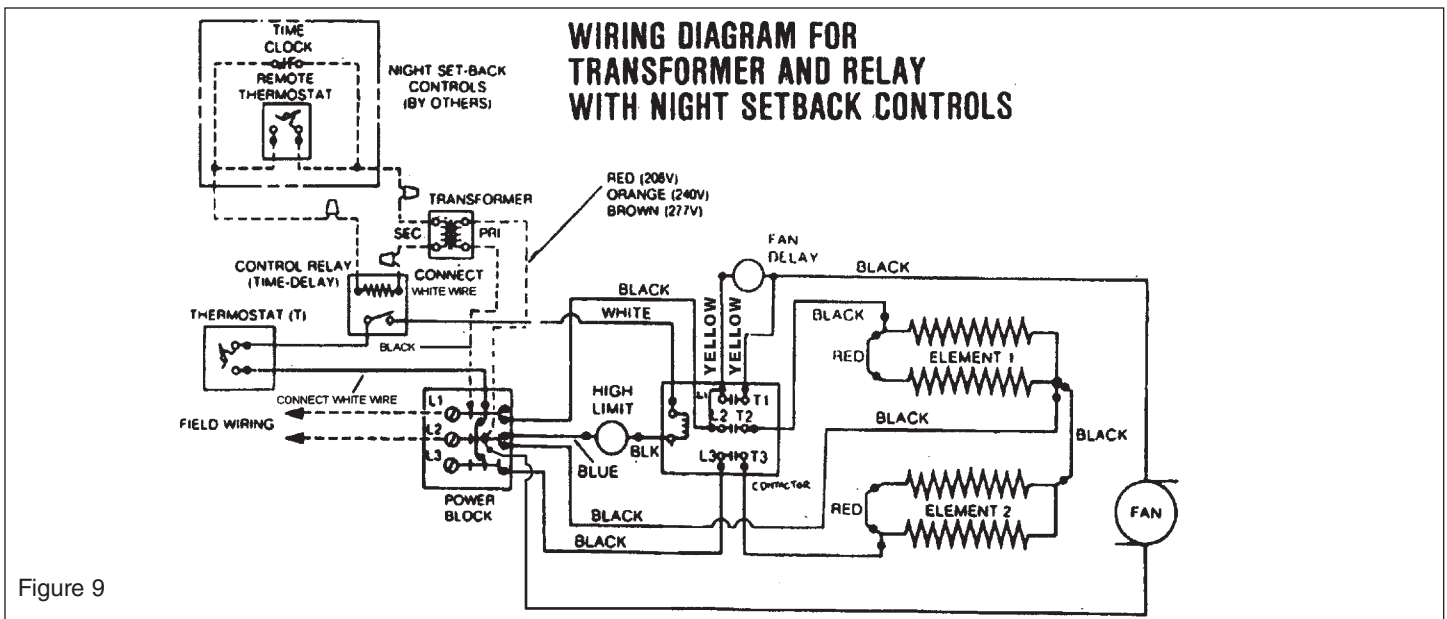

LIMITED WARRANTY

All products covered by this instruction sheet are warranted against defects in workmanship and materials for one year from date of installation. This warranty does not apply to damage from accident, misuse, or alteration; nor where the connected voltage is more than 5% above the nameplate voltage; nor to equipment improperly installed or wired or maintained in violation of this instruction sheet. All claims for warranty work must be accompanied by proof of the date of installation.

The customer shall be responsible for all costs incurred in the removal or reinstallation of products, including labor costs, and shipping costs incurred to return products to a Marley Engineered Products Service Center, and we will repair or replace, at our option, at no charge to you with return freight paid by Marley. It is agreed that such repair or replacement is the exclusive remedy available from Marley Engineered Products.

THE ABOVE WARRANTIES ARE IN LIEU OF ALL OTHER WARRANTIES EXPRESSED OR IMPLIED, AND ALL IMPLIED WARRANTIES OF MERCHANTABILITY AND FITNESS FOR A PARTICULAR PURPOSE WHICH EXCEED THE AFORESAID EXPRESSED WARRANTIES ARE HEREBY DISCLAIMED AND EXCLUDED FROM THIS AGREEMENT. MARLEY ENGINEERED PRODUCTS SHALL NOT BE LIABLE FOR CONSEQUENTIAL DAMAGES ARISING WITH RESPECT TO THE PRODUCT, WHETHER BASED UPON NEGLIGENCE, TORT, STRICT LIABILITY, OR CONTRACT.

Some states do not allow the exclusion or limitation of incidental or consequential damages, so the above exclusion or limitation may not apply to you. This warranty gives you specific legal rights, and you may also have other rights which vary from state.

For the address of your nearest authorized service center, contact Marley Engineered Products, 470 Beauty Spot Road East, Bennettsville, SC 29512 USA. Merchandise returned to the factory must be accompanied by a return authorization and service identification tag, both available from the above location. When requesting return authorization, include all catalog numbers shown on the products.

HOW TO ORDER REPAIR PARTS

In order to obtain any needed repair or replacement parts, warranty service or technical information, please contact Marley Engineered Products Service Center toll-free by calling 1-800-642-HEAT.

When ordering repair parts, always give the information listed as follows:

1. The Part Number
2. The Model Number
3. The Part Description
4. Date of Manufacture



Marley[®]
Engineered Products
470 Beauty Spot Rd. East
Bennettsville, SC 29512 USA



Instrucciones de instalación

Nº CAT.	ACCESORIOS	CLASIFICACION ELECTRICA NOMINAL	NOTAS
T	Termostato interno unipolar; Interv. de temp.: 40°F - 95°F	Pilot Duty 720, de Res. de 25A, 120-277 VCA	-
24R	Relé de control, bobina retenedora de 24 VCA	Amps. inducs: 7.0 @ 120 - 277 VAC. Amps. resist: 25 @ 120 - 277 VAC.	Demora: 45-60 seg.; cierra al activarse
R12	Relé de control, bobina retenedora de 120 VCA	Amps. induc: 7.0 @ 120 - 277 VAC. Amps. resist: 24 @ 120 - 277 VAC.	Demora: 45-60 seg.; cierra al activarse
DS	Interruptor desconectador de la potencia de alimentación	30A (MAC Load 24A) 208-600 VCA, tripolar, 1	-
TR4	Transformador y relé	Transformador: primario: 277 VCA; secundario: Transformador: primario: 277 VCA; secundario:	Demora: 45-60 seg.; cierra al activarse
TR7	Transformador y relé	Transformador: primario: 277 VCA; secundario: Transformador: primario: 277 VCA; secundario:	Demora: 45-60 seg.; cierra al activarse



ADVERTENCIA

ESTA HOJA DE INSTRUCCIONES CONTIENE INFORMACION VITAL PARA LA ADECUADA INSTALACION, USO Y FUNCIONAMIENTO EFICIENTE DEL CALENTADOR. LEA CUIDADOSAMENTE EL MANUAL ANTES DE INSTALAR, OPERAR O LIMPIAR EL CALENTADOR. EL NO ADHERIRSE A LAS INSTRUCCIONES PUEDE RESULTAR EN INCENDIO, CHOQUE ELECTRICO, MUERTE, LESIONES PERSONALES GRAVES O DAÑOS A LA PROPIEDAD.

INSTALACION DEL INTERRUPTOR DESCONECTADOR DE POTENCIA (DS)



ADVERTENCIA

ASEGURESE QUE TODA LA POTENCIA ESTE DESCONECTADA EN LA ALIMENTACION ANTES DE INSTALAR.

Montaje de superficie y montaje en la entrada excepto el montaje en barra en T:

1. Instale el interruptor desconectador en la placa de montaje de superficie o caja empotrada según se muestra en la instalación e instrucciones del calentador y en la Fig.1 con los terminales marcados L1, L2 y L3 hacia el orificio ciego.
2. Retire y descarte el cable del terminal marcado T3 en el interruptor desconectador si la alimentación de potencia es monofásica.
3. Instale el cableado de campo a los terminales del interruptor desconectador marcados L1 y L2 (y L3 para trifásicos).
4. Instale el calentador según se muestra en las instrucciones de instalación del calentador.
5. Retire la cubierta del cableado del frente del calentador y del cable T1 y T2 (y T3 para trifásicos) del interruptor desconectador al bloque de potencia en el calentador. (Vea el

Esquema Eléctrico)

6. Para activar el circuito gire el interruptor desconectador en el sentido de las agujas del reloj.

Montaje de barra en T:

1. Instale el interruptor desconectador en la caja empotrada según se muestra en las instrucciones de instalación del calentador y la Figura 1 con los terminales marcados L1, L2 y L3 hacia el orificio ciego
2. Retire y descarte el cable del terminal marcado T3 en el interruptor desconectador si la alimentación de potencia es monofásica.



Figura 1

3. Retire la cubierta del cableado de la parte delantera del calentador y el cable T1 y T2 (y T3 para trifásico) del interruptor desconectador al bloque de potencia en el calentador. Vea el Esquema Eléctrico.
4. Instale el calentador según se muestra en las instrucciones de instalación del calentador.
5. Instale el cableado de campo a los terminales del interruptor desconectador marcadas L1 y L2 (y L3 para trifásico).
6. Gire el interruptor desconectador en el sentido de las agujas

PRECAUCION

ASEGURESE QUE LA ELECTRICIDAD ESTE DESCONECTADA EN EL INTERRUPTOR ANTES DE CABLEAR, PARA EVITAR UN POSIBLE CHOQUE ELECTICO. TODO EL CABLEADO DEBE CUMPLIR CON LOS REQUERIMIENTOS DEL CODIGO ELECTICO NACIONAL. TODO EL CABLEADO DE CONTROL DEBE SER NEC CLASE 1 CLASIFICADO A 90° MIN.

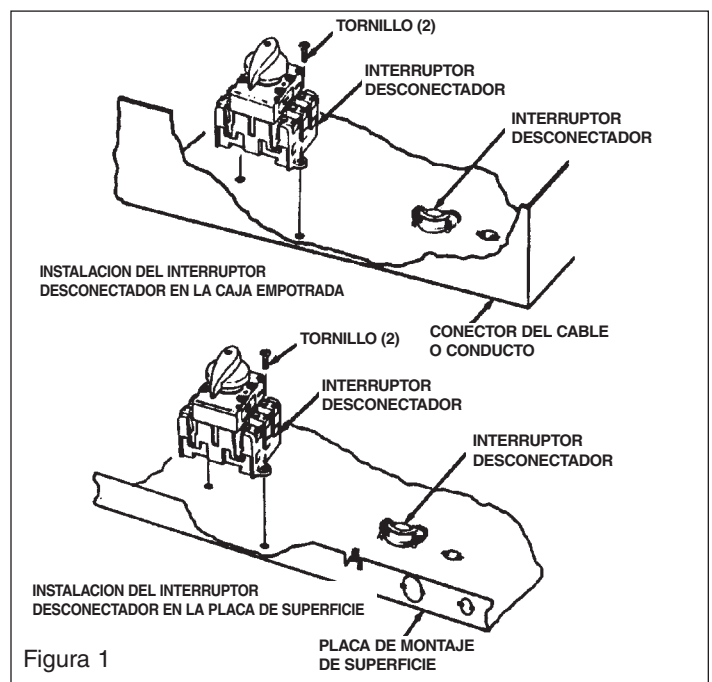
del reloj para activar el circuito.

INSTALACION DEL TERMOSTATO INTERNO (T)

1. Instale el Termostato Interno en el calentador según se muestra en la Figura 2.
2. Conecte los cables blancos del calentador a los terminales "L2" y "cycle" ("ciclo") en el termostato según se muestra en el esquema eléctrico, Figura 3.

NOTA: Empuje firmemente los conectores sobre los terminales para asegurar una conexión correcta.

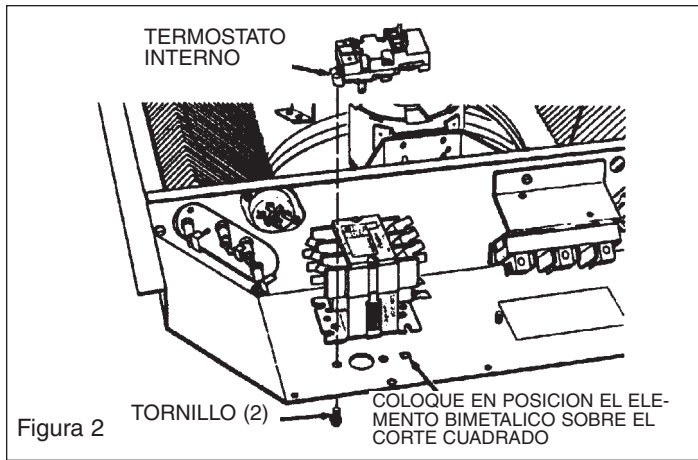

INSTALACION DEL RELE DE CONTROL (24R O R120)

1. Instale en Relé de Control según se muestra en al Figura 4.

NOTA: Asegúrese que la lengüeta en la placa de control del relé esté bien enganchada en el orificio grande en el soporte de montaje.

2. Para cablear el relé, refiérase al esquema eléctrico, Figura 5, y proceda así:

- a. Cablee el circuito interno de control conectando los cables BLANCOS del calentador a los terminales en el tope del relé.

NOTA: El relé de control requiere un voltaje alimentado exteriormente para operar: 24 VCA y 120 VCA para R12

- b. Cablee el circuito externo de control conectando dos cables de control de campo (de voltaje adecuado) a los dos cables ROJOS de la base del relé, usando dos tuercas para cable (provistas).

3. Para una operación de "vuelta a cero" nocturna, refiérase al esquema eléctrico, Figura 6.

NOTA: El relé de control debe activarse para el funcionamiento diurno.

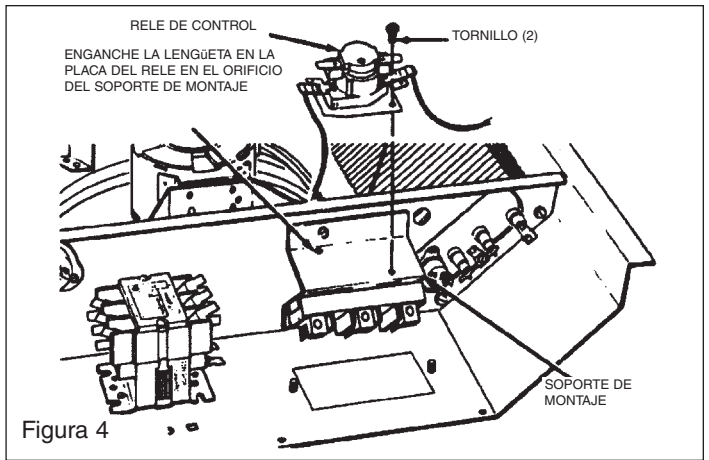

ESQUEMA ELECTICO PARA EL TERMOSTATO (T) Y/O INTERRUPTOR DESCONECTADOR (DS)

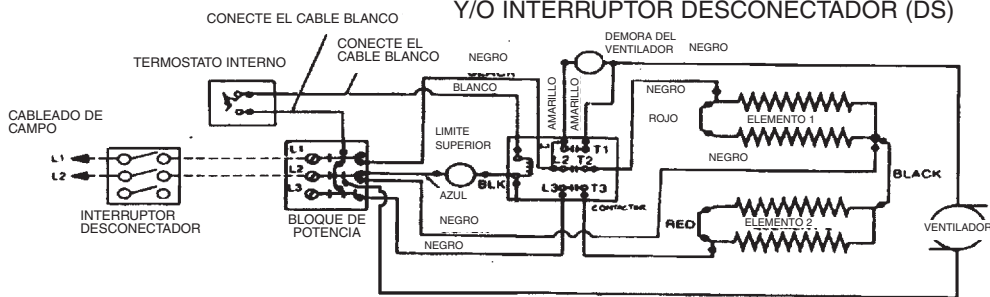

ESQUEMA ELECTICO PARA EL RELE DE CONTROL (24R O R120)

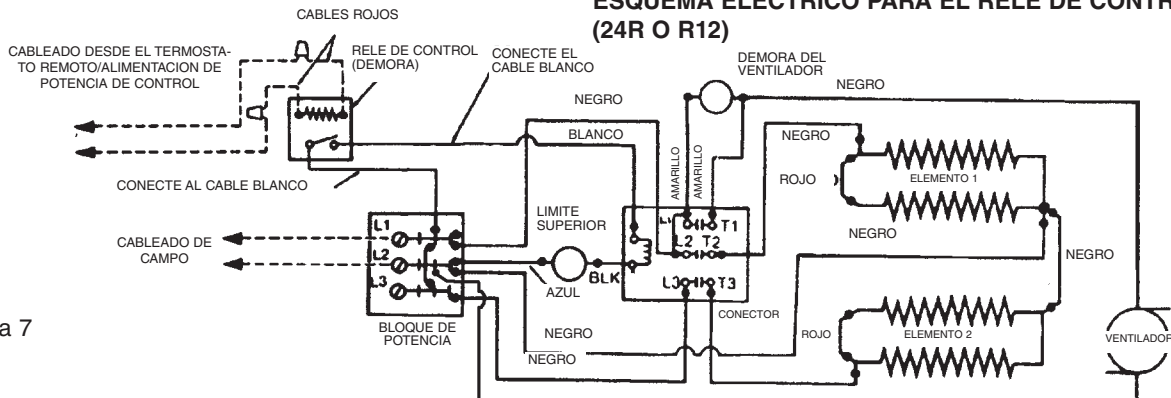

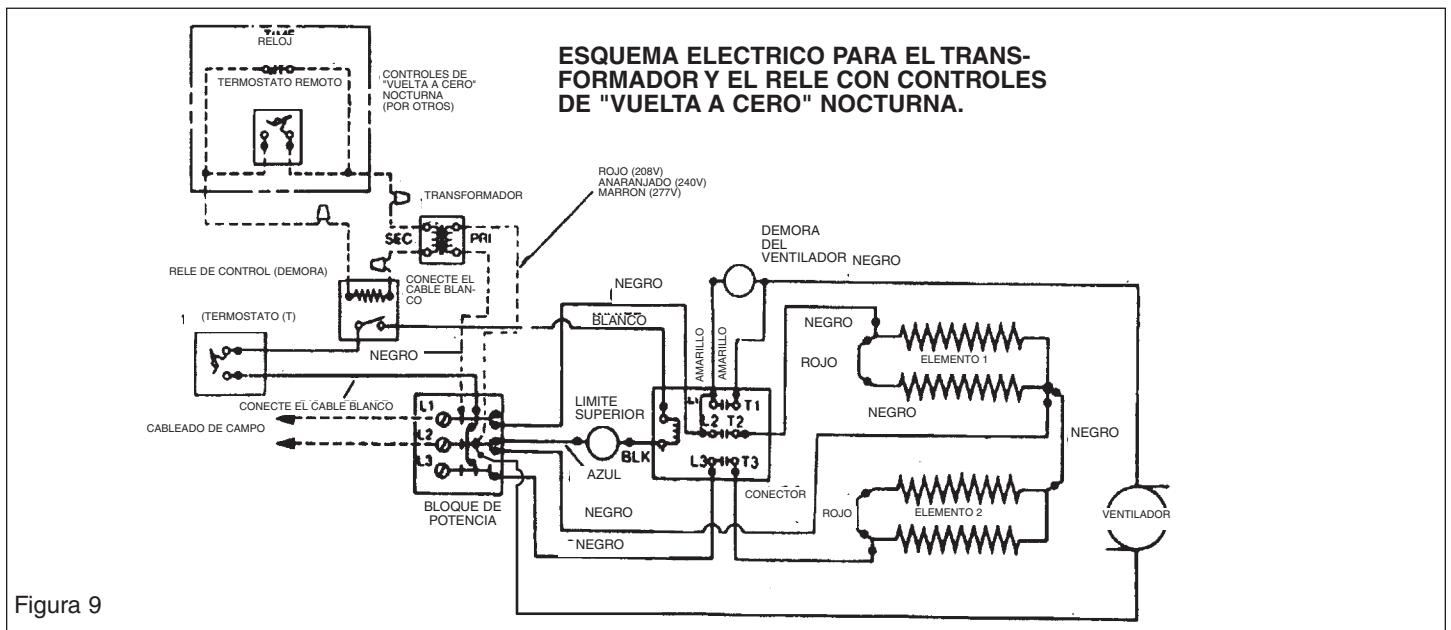

GARANTIA LIMITADA

Todos los productos fabricados por Marley Engineered Products están garantizados contra defectos de mano de obra y materiales durante un año a partir de la fecha de instalación, excepto los elementos calefactores que están garantizados contra defectos en mano de obra y materiales durante cinco años a partir de la fecha de instalación. Esta garantía no se aplica por daños ocurridos por accidente, mal uso, o alteración, ni cuando el voltaje conectado sea 5% mayor que el indicado en la placa de nombre; ni al equipo instalado o cableado indebidamente, o mantenido en violación de esta hoja de instrucciones. Todos los reclamos de trabajo de garantía deben estar acompañados por prueba de la fecha de instalación.

El cliente será responsable por todos los costos incurridos en la extracción o reinstalación de los productos, incluyendo costos de mano de obra, y costos de transporte incurridos al devolver los productos a Marley Engineered Products Service Center y nosotros los repararemos o reemplazaremos, a nuestra opción, sin cargo para usted, con transporte de regreso pago por Marley. Se acuerda mutuamente que tal reparación o reemplazo es el remedio exclusivo disponible de Marley Engineered Products.

LAS GARANTIAS INDICADAS ARRIBA SON A CAMBIO DE CUALQUIER OTRA GARANTIA EXPRESA O IMPLICITA Y SE DESCONOCEN Y EXCLUYEN DE ESTE ACUERDO TODAS LAS GARANTIAS IMPLICITAS DE COMERCIALIZACION Y APTITUD PARA UN FIN PARTICULAR QUE EXCEDAN LAS GARANTIAS PREVIAMENTE EXPRESADAS. MARLEY ELECTRICAL NO SERA RESPONSABLE POR DAÑOS CONSECUENTES ORIGINADOS POR EL PRODUCTO, YA SEAN QUE ESTE BASADOS EN NEGLIGENCIA, LITIGACION, RESPONSABILIDAD ESTRICTA O CONTRATO.

Algunos estados no permiten la exclusión o limitación de los daños incidentales o consecuentes, de manera que la exclusión o limitación indicada arriba puede no aplicarse a usted. Esta garantía le otorga derechos legales específicos, y usted puede tener también otros derechos que varían de estado a estado.

Llame a Marley Engineered Products, 470 Beauty Spot Road East, Bennettsville, SC 29512 USA, para la dirección de su centro autorizado de servicio más cercano. La mercadería devuelta a la fábrica debe estar acompañada por una autorización de devolucción y una etiqueta de identificación de servicio, ambas disponibles de la ubicación indicada. Incluya todos los números de catálogo mostrados en el producto al requerir autorización de devolucción.

COMO PEDIR PIEZAS DE REPUESTO

Por favor llame libre de cargo al Centro de Servicio de Marley Engineered Products, al 1-800-642-HEAT, para obtener todas las piezas de reparación o repuesto, servicio de garantía o información técnica requeridas.

Siempre comunique la información listada como sigue al pedir piezas de repuesto:

1. El número de pieza
2. El número de modelo
3. La descripción de la pieza
4. Fecha de fabricación



Marley®
Engineered Products
 470 Beauty Spot Rd. East
 Bennettsville, SC 29512 USA

Instructions d'installation

N° CAT.	ACCESSOIRE	VALEURS ÉLECTRIQUES NOMINALES	REMARQUES
T	Thermostat interne mono-pôle; gamme de température 4,4°C à 35°C	25 A; 120-277 V aPt. Tension pilote 720	-
24R	Relais de commande; Bobine de maintien de 24 V aPt.	Ampérage inductif 7,0 à 120-277 V alt. Ampérage résistif 2,5 à 120-277 V alt	Délais de fermeture de 45 à 60 s. lorsqu'il est activé
R12	Relais de commande; Bobine de maintien de 120 V aPt.	Ampérage inductif 7,0 à 120-277 V alt. Ampérage résistif 2,4 à 120-277 V alt.	Délais de fermeture de 45 à 60 s. lorsqu'il est activé
DS	Commutateur d'alimentation	30A (MAX Load 24AA) 208 - 600 V alt.; 3 pôles, 10	-
TR4	Transformateur et relais	Transformateur. Primaire 208 / 240 V alt.; secondaire 24 V - Relais; Bobine de maintien de 24 V alt	Délais de fermeture de 45 à 60 s. lorsqu'il est activé
TR7	Transformateur et relais	Transformateur. Primaire 208 / 240 V alt.; secondaire 24 V - Relais; Bobine de maintien de 24 V alt	Délais de fermeture de 45 à 60 s. lorsqu'il est activé



AVERTISSEMENT

CETTE FEUILLE D'INSTRUCTION CONTIENT DE L'INFORMATION VITALE POUR L'INSTALLATION ET L'UTILISATION CORRECTES ET POUR LE FONCTIONNEMENT EFFICACE DU RADIATEUR. LIRE ATTENTIVEMENT LE MANUEL AVANT L'INSTALLATION, LE FONCTIONNEMENT OU LE NETTOYAGE DU RADIATEUR. NE PAS SUIVRE CES INSTRUCTIONS PEUT ENTRAINER UN INCENDIE, UNE ÉLECTROCUTION, LA MORT, DES BLESSURES GRAVES OU DES DÉGATS MATÉRIELS

INSTALLATION DU COMMUTEUR D'ALIMENTATION

Fixation de surface et encastrée sauf barre en T :



AVERTISSEMENT

S'ASSURER QUE TOUTE L'ALIMENTATION SOIT DÉBRANCHÉE AVANT L'INSTALLATION.

1. Installer le commutateur sur la plaque de fixation en surface ou dans le boîtier encastré comme illustré dans les instructions d'installation du radiateur et dans la figure 1, avec les bornes marquées L1, L2 et L3 vers la découpe.
2. Déposer et jeter le fil venant de la borne T3 sur le commutateur si l'alimentation est monophasée.
3. Installer le câblage du site sur les bornes du commutateur marquées L1 et L2 (et L3 pour du tri-phasé).
4. Installer le radiateur comme illustré dans les instructions d'installation de radiateur.
5. Déposer le capot de fil du devant du radiateur et passer T1 et T2 (et T3 pour du tri-phasé) du commutateur au bloc d'alimentation du radiateur (voir le schéma de câblage, figure 3).

6. Tourner le commutateur dans le sens des aiguilles d'une montre pour mettre le circuit sous-tension.

Fixation sur barre en T :

1. Installer le commutateur dans le boîtier encastré comme illustré dans les instructions d'installation du radiateur et dans la figure 1, avec les bornes marquées L1, L2 et L3 vers la découpe.
2. Déposer et jeter le fil venant de la borne T3 sur le commutateur si l'alimentation est monophasée.



Figura 1

- Retirer le capot de câblage sur le devant du radiateur et câbler T1 et T2 (et T3 pour du tri-phasé) du commutateur au bloc d'alimentation du radiateur. Voir le schéma de câblage, figure 3.
- Installer le radiateur comme indiqué dans les instructions d'installation du radiateur.
- Installer le câblage du site jusqu'aux bornes du commutateur marquées L1 et L2 (et L3 pour du tri-phasé).
- Tourner le commutateur dans le sens des aiguilles d'une montre pour alimenter le circuit.

ATTENTION

APOUR ÉVITER DES RISQUES D'ÉLECTROCUTION, S'ASSURER QUE L'ÉLECTRICITÉ SOIT COUPÉE AU NIVEAU DU COMMUTEUR PRINCIPAL AVANT D'EFFECTUER LE CÂBLAGE. LE CÂBLAGE DOIT ÊTRE CONFORME AUX EXIGENCES DU CODE ÉLECTRIQUE NATIONAL. TOUS LES FILS DE COMMANDE DOIVENT ÊTRE NEC CLASSE 1 POUR UNE TEMPÉRATURE NOMINALE DE 90° MINIMUM.

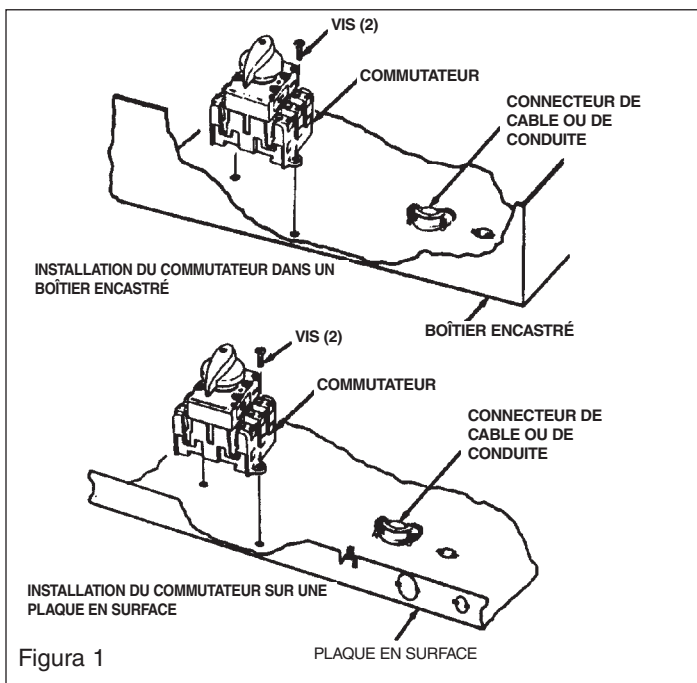
INSTALLATION DE THERMOSTAT INTERNE (T)

- Installer le thermostat interne dans le radiateur comme illustré dans la figure 2.
- Brancher les fils blancs du radiateur aux bornes "L2" et "cycle" sur le thermostat, comme illustré dans le diagramme de câblage, figure 3.

REMARQUE: Pousser fermement les connecteurs sur les bornes pour assurer une bonne connexion.

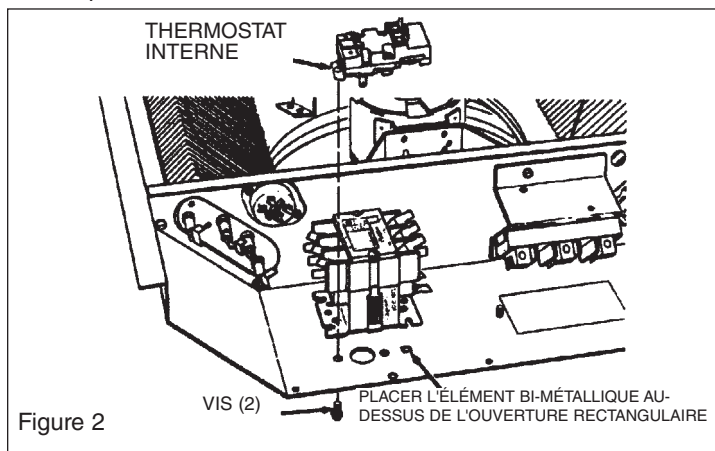

Figure 2

INSTALLATION DE RELAIS DE COMMANDE (24R OU R12)

- Installer le relais de commande comme illustré sur la figure 6.

REMARQUE: S'assurer que la languette de la plaque du relais de commande soit fermement engagée dans le grand trou du support de fixation.

- Pour câbler le relais, voir le schéma de câblage, figure 7, et effectuer ce qui suit :

- Câbler le circuit de commande interne en branchant les fils BLANCS aux bornes en haut du relais.

REMARQUE: Le relais de commande nécessite une alimentation extérieure : 24 V aPt. pour le 24R et 120 V aPt. pour le R12.

- Câbler le circuit de commande externe en branchant deux fils de commande du site (de la tension appropriée) sur les deux fils ROUGES de la base de relais, en utilisant deux connecteurs à écrou (fournis).

- Pour l'arrêt pendant la nuit, voir le schéma de câblage, figure 8.

REMARQUE: Le relais de commande doit être alimenté pour le fonctionnement dans la journée.

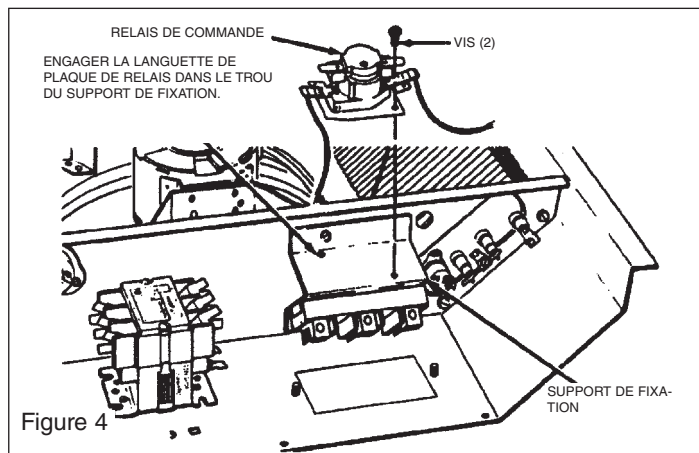

Figure 4

SCHÉMA DE CÂBLAGE DU THERMOSTAT (T) ET DU COMMUTEUR (DS)

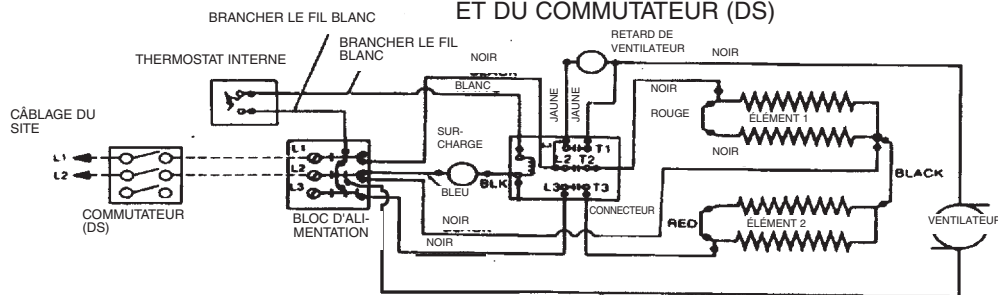

Figure 3

SCHÉMA DE CÂBLAGE DU RELAIS DE COMMANDE (24R OU R12)

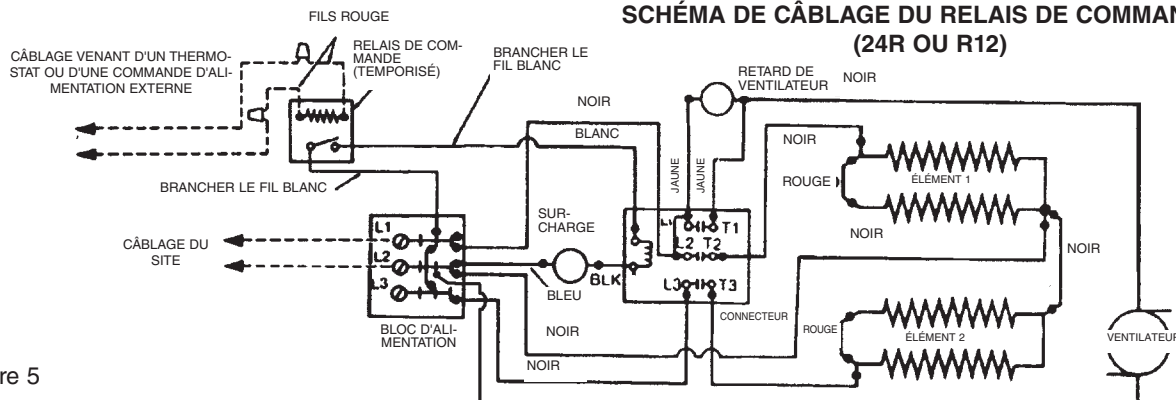

Figure 5

INSTALLATION DE TRANSFORMATEUR ET DE RELAIS (TR4 OU TR7)

1. Installer le transformateur et le relais comme illustré sur la figure 8.

REMARQUE: S'assurer que la languette de la plaque du relais de commande soit fermement engagée dans le grand trou du support de fixation.

2. Pour câbler le transformateur et le relais, voir le schéma de câblage, figure 10, et effectuer ce qui suit :
 - a. Câbler les fils BLANCS du radiateur aux bornes en haut du relais.
 - b. Brancher le fil BLEU du transformateur sur un des fils ROUGES de la base de relais à l'aide d'un connecteur à écrou (fourni)
 - c. Brancher l'autre fil ROUGE de la base de relais et le fil JAUNE du transformateur sur les fils du thermostat basse tension à distance (fourni par d'autres).
 - d. Brancher le fil noir (primaire) du transformateur sur la

- e. borne L1 du bloc d'alimentation.
(Pour TR4 uniquement) - Brancher le fil ROUGE (208 V) ou le fil ORANGE (240 V) du transformateur sur la borne L2 du bloc d'alimentation. Couper et isoler l'extrémité du fil de transformateur inutilisé.
 - f. (Pour le TR7 uniquement) - Brancher le fil MARRON (277 V) du transformateur sur la borne L2 du bloc d'alimentation.
3. Pour un fonctionnement avec arrêt de nuit, voir le schéma de câblage, figure 11.

REMARQUE : Le relais de commande doit être alimenté pour le fonctionnement de jour.

ATTENTION



LA TENSION DU TRANSFORMATEUR DOIT CORRESPONDRE À LA TENSION DU RADIATEUR (INDIQUÉE SUR LA PLAQUE SIGNALÉTIQUE DU RADIATEUR)

SCHÉMA DE CÂBLAGE DU RELAIS DE COMMANDE (24R OU R12) AVEC ARRÊT DE NUIT

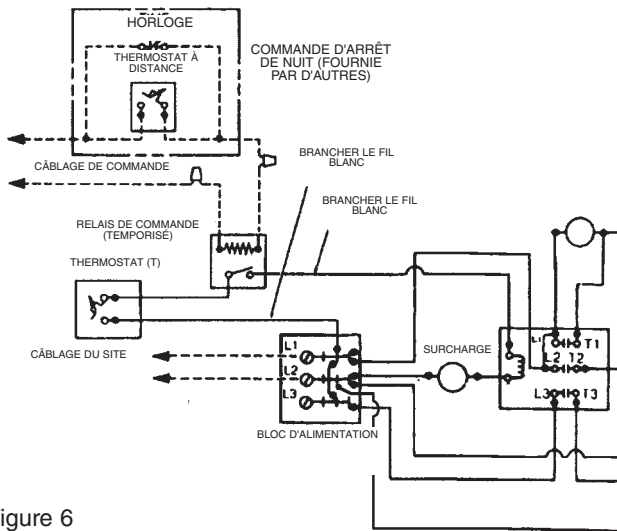

Figure 6

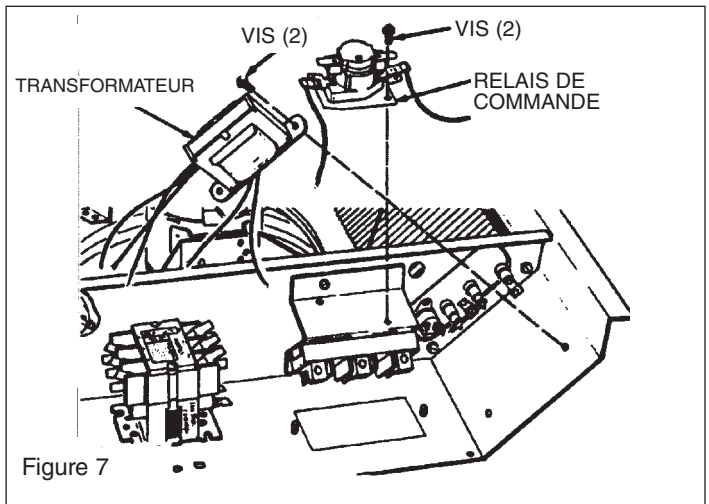

Figure 7



SCHÉMA DE CÂBLAGE DU TRANSFORMATEUR ET RELAIS (TR4 OU TR7)

Figure 8

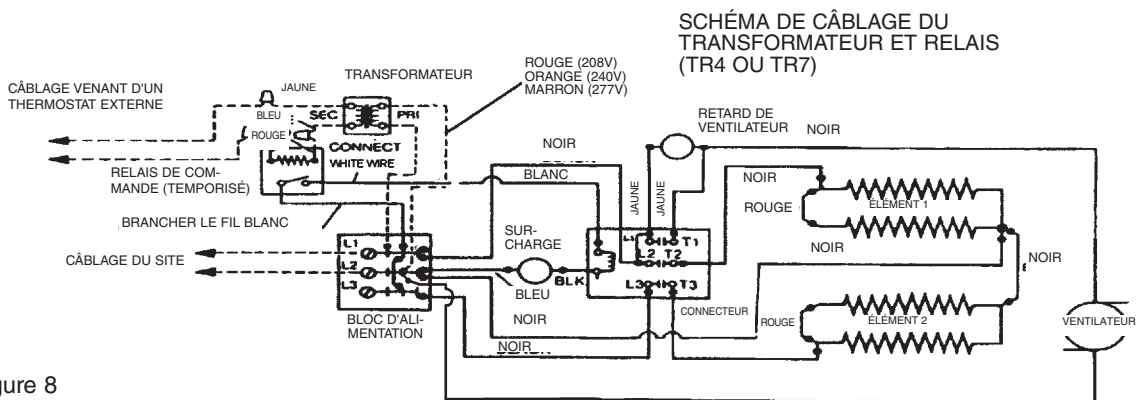
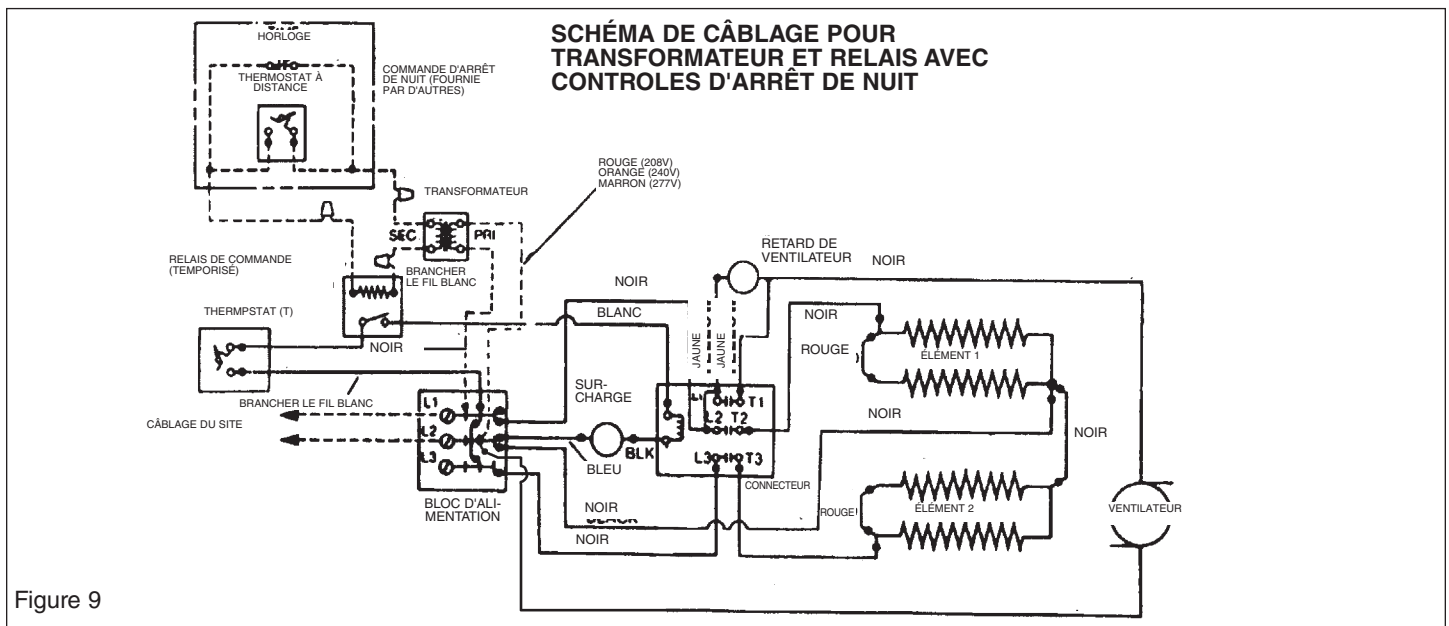

GARANTIE LIMITÉE

Tous les produits couverts par cette feuille d'instructions sont garantis contre les défauts de fabrication et de matériau pendant un an à compter de la date d'installation. Cette garantie ne s'applique pas aux détériorations consécutives à un accident, à une mauvaise utilisation ou à une modification; ni si la tension d'alimentation est supérieure de plus de 5% à la tension de la plaque signalétique; ni à un équipement incorrectement installé ou câblé ou entretenu en violation de cette feuille d'instruction. Toutes les réclamations pour du travail sous garantie doivent être accompagnées d'une preuve de la date d'installation.

Le client sera responsable de tous les frais causés par l'enlèvement ou la réinstallation des produits, y compris les frais de main d'oeuvre et les frais d'expédition pour renvoyer les produits au centre d'entretien Marley Engineered Products, et nous les réparerons ou remplacerons, à notre choix, gratuitement pour vous avec les frais de ré-expédition payés par Marley. Il est entendu qu'une telle réparation ou un tel remplacement sont les seuls recours pouvant être obtenus de Marley Engineered Products. LES GARANTIES CI-DESSUS REMPLACENT TOUTES LES AUTRES GARANTIES EXPLICITES OU IMPLICITES ET TOUTES LES GARANTIES IMPLICITES DE COMMERCIALITÉ ET D'ADAPTATION À UN USAGE PARTICULIER QUI DÉPASSENT LES GARANTIES EXPLICITES DÉCRITES CI-DESSUS SONT RÉFUTÉES PAR LA PRÉSENTE ET EXCLUES DE CET ACCORD. MARLEY ENGINEERED PRODUCTS NE SERA PAS RESPONSABLE DES DOMMAGES CIRCONSTANCIELS CAUSÉS PAR LE PRODUIT, QUE CE SOIT PAR NÉGLIGENCE, DÉLIT, RESPONSABILITÉ STRICTE, OU CONTRAT.

Certaines provinces n'autorisent pas l'exclusion ou la limitation des dommages circonstanciels ou fortuits, de sorte que l'exclusion ou la limitation ci-dessus peuvent donc ne pas vous concerner. Cette garantie vous donne des droits légaux spécifiques et vous pouvez aussi avoir d'autres droits qui varient d'une province à l'autre.

Pour l'adresse de notre centre d'entretien autorisé le plus proche, contacter Marley Engineered Products, 470 Beauty Spot Road East, Bennettsville, SC 29512, États-Unis d'Amérique. Les marchandises renvoyées en usine doivent être accompagnées d'étiquettes d'identification d'autorisation de renvoi et de service, disponibles à l'adresse ci-dessus. Lors de la demande d'autorisation de renvoi, inclure tous les numéros de catalogue apparaissant sur les produits.

COMMENT COMMANDER DES PIÈCES DE RECHANGE

Pour obtenir des réparations, des pièces de rechange, des services de garantie ou de l'information technique, veuillez contacter le centre de service après-vente Marley Engineered Products en appelant leur numéro d'appel gratuit : 1-800-642-HEAT.

Lors de la commande de pièces détachées, toujours indiquer ce qui suit :

1. Numéro de référence
2. Numéro de modèle
3. Description de la pièce
4. Date de fabrication



Marley®
Engineered Products

470 Beauty Spot Rd. East
Bennettsville, SC 29512 USA